



GALFIN



Réf. L92712

GALFIN LED WITRAN GLOBE A60 E27 11W 4000K 1120LM 140°

AMPOULES

Design blanc élégant
Forte intensité lumineuse

Données générales

CULOT	E27
DURÉE DE VIE (HRS)	30 000
CYCLE D'ALLUMAGE	15 000
FINITION	Blanc
NOMBRE OU TYPE DE LED	SMD
ALLUMAGE INSTANTANÉ	OUI

Données électriques

PUISSANCE	11W
ÉQUIVALENCE DE PUISSANCE	78W
TENSION	220-240V
POSSIBILITÉ DE VARIATION	NON
FACTEUR DE PUISSANCE	0,5
FRÉQUENCE DE FONCTIONNEMENT	50-60 HZ

Données géométriques

LONGUEUR	112mm
DIAMÈTRE EXTERNE	60mm

Données photométriques

IRC	>80
INTENSITÉ LUMINEUSE	1120lm
ANGLE DE FAISCEAU	140°
EFFICACITÉ LUMINEUSE	104lm/w
TEMPÉRATURE COULEUR	4000K

Données mécaniques / Option

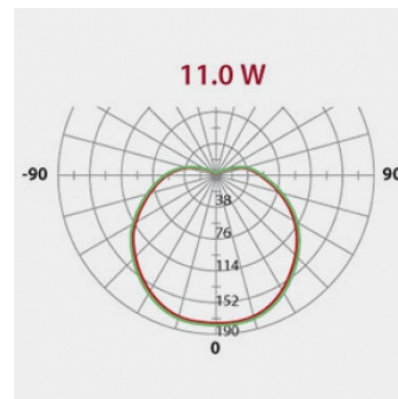
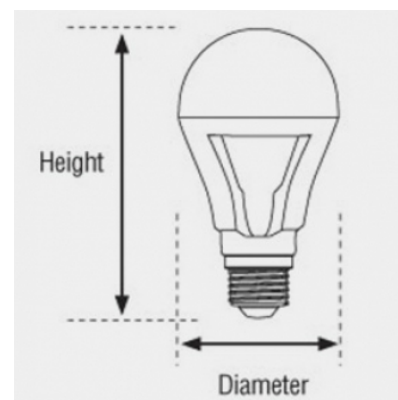

fiche éditée le 21/12/2024